

Tekniske data, symbol forklaringer

Styreenhed

Strømforsyning	12/24 Volt, minus til stel, polaritetsbeskyttet
Strømforbrug	15 milliampere, tilkoblet, passiv tilstand
Komponent teknik	SMD, Surface Mounted Devices
Temperatur område	-40 - +60 grader celsius
Sirene udgang	max 1 ampere
Udgange	max 150 milliampere
Kanal 2 udgang	max 150 milliampere
Indbyggede relæer	max 10A

Sirene

Strømforsyning	12 Volt, minus til stel, polaritetsbeskyttet
Sirene	120 dB, horn type

Fjernbetjening

Strømforsyning	6 volt, Type 23,
Radiofrekvens	433,92 MHz (SAW, krystalstyret)
Kodning	Digital, rullende kode
Vægt	12 g
Mål	Længde: 54 mm, bredde 23 mm, højde 11 mm

ISM³ 3-vejs startspærre modul

Strømforsyning	
Model 1303	12 Volt, minus til stel, polaritetsbeskyttet
Model 1323	24 Volt, minus til stel, polaritetsbeskyttet
Strømforbrug	0,004 ampere i standby, 0,4 ampere @ 20 ms ved positionsskift af relæer.
Komponent teknik	Through hole, leaded montage.
Temperatur område	-40 - +70 grader celsius
Relæer	Max. forbrug : 16A pr. relæ.
Indgange	IGN: + aktiv, max. Vin : 30V DC KODE: - aktiv, max. Vin : 30V DC



Kontakt



Ledningen klippes over

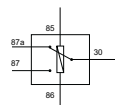

87a relæ



10 A

Sikring



1N5404 diode



Stel



Kl. 15, tændings plus

Tændingsnagle



Ledningsforbindelse

ELPAS

AUTOALARM

Model 2x5

Komfort / Alarm system

Installationsvejledning

LP

LINDGAARD · PEDERSEN A/S
Banemarksvej 50 B - 2605 Brøndby
Telefon 4344 8811 / 8640 8811
www.lpas.dk

Læs dette før du påbegynder installationen

Denne vejledning indeholder oplysninger om, hvordan **EL-PAS** skal installeres, som på ingen måde er et Gør-Det-Selv job. Hvis du ikke er mekaniker eller uddannet indenfor elektronik, samt har adgang til værkstedshåndbogen for den pågældende bil, anbefales det på det kraftigste, at du overlader installationen til et godkendt **EL-PAS** værksted.

Moderne biler er udstyret med en del elektronik, som ved uheldig behandling kan udsættes for kostbare skader. Tændings- og brændstof-moduler, centrallås, el-ruder og soltag er specielt følsomme. Endvidere kan man risikere, at der opstår skader på airbag, checkpaneler, elektroniske affjedrings-systemer, fartpiloter, m.m

Bemærk!

Vælger du på egen hånd at foretage installationen, så følg nedenstående retningslinier.

EL-PAS er omfattet af købelovens minimumsgaranti.

Skader forvoldt ved forkert behandling eller tilslutning, er ikke omfattet af garantien.

10 gode monteringsråd

- Kontrollér at det er den rigtige model for den pågældende bil.
- F.eks. om bilen er udstyret med original fjernbetjening.
- Kontrollér hvordan de enkelte styringer skal udføres (startspærre, blinklys).
- Aftal på forhånd med kunden hvor lysdioden skal placeres.
- Hæld indholdet af plastikposen med monteringssettet ud i emballagens papæske.
- Start monteringen med at sætte rudemærkaterne på de bagerste sideruder.
- Afgør placeringen af sirenen (i motorrummet eller kabinen) og styreboksen (i kabinen), med særligt hensyn til ledningsgennemføring (brug altid en gummi gennemføring).
- Før ledningerne ud fra styreboksen, afkort overskydende ledning og isoler med krympeflex (i motorrummet) eller tape (i kabinen).
- Anvend aldrig strømtyve, rørsamlere eller kronmuffer.
- **Alle samlinger skal loddes.**

Brug aldrig prøvelamper på elektronik. Anvend kun diode probe og multimeter. Afprøv alle funktioner før du samler bilen.

Kabinelys styring*

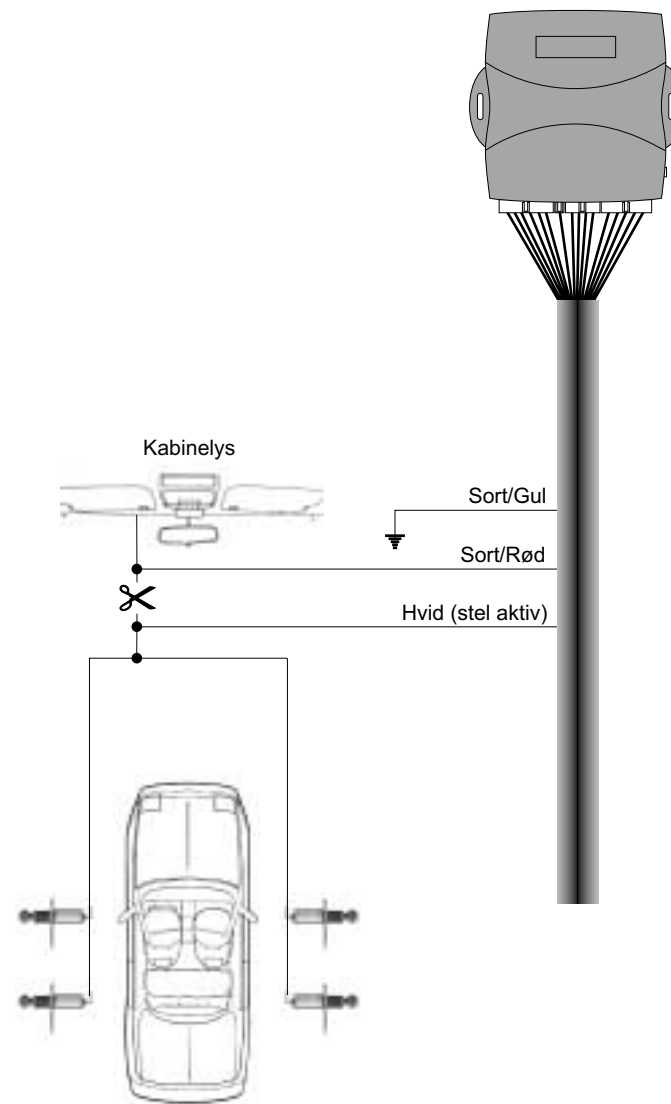

* Kabinelys styringen er en tilkøbsmulighed.

Fjernbetjeningen

Indkodning og sletning af fjernbetjening

Der er mulighed for at kode op til 6 fjernbetjening ind i systemet. Det anbefales at alle fjernbetjening i brug, indkodes umiddelbart efter hinanden.

Følgende procedure følges for at indkode en ny fjernbetjening:

1. Motoren skal være standset, og venstre fordør skal stå åben.
2. Systemet skal være frakoblet*.
3. Tænding til, tænding fra, tænding til.
 - Efter 4 sekunder giver lysdioden et hurtigt blink.
4. Vent ca. 4 sekunder, indtil lysdioden lyser fast rødt.
5. Mens lysdioden lyser rødt, aktiveres fjernbetjeningens knap 1
 - Lysdioden slukker. Knap 1 aktiveres igen og lysdioden blinker hurtigt for at kvittere at fjernbetjeningen er accepteret.
6. Slå tændingen fra.

Følgende procedure følges for at indkode en ny fjernbetjening og slette alle gemte fjernbetjening:

1. Motoren skal være standset og venstre fordør skal stå åben.
2. Systemet skal være frakoblet*.
3. Tænding til, tænding fra, tænding til.
 - Efter 4 sekunder giver lysdioden et hurtigt blink.
4. Vent ca. 4 sekunder, indtil lysdioden lyser fast rødt.
 - Vent indtil lysdioden blinker 4 gange, og igen lyser fast rødt.
5. Mens lysdioden lyser rødt, aktiveres fjernbetjeningens knap 1
 - Lysdioden slukker. Knap 1 aktiveres igen, og lysdioden blinker hurtigt for at kvittere, at fjernbetjeningen er accepteret.
6. Slå tændingen fra.

* Gælder ikke model 215 og 225.

Ledningsbeskrivelse / Hovedkabel

12 bens hoved kabel

- | | |
|--------|---|
| Ben 1 | - Gul : Dørkontakt indgang
Plus aktiv dørkontakt indgang |
| Ben 2 | - Hvid : Dørkontakt indgang
Stel aktiv dørkontakt indgang |
| Ben 3 | - Blå : Dørkontakt indgang
Stel aktiv dørkontakt indgang |
| Ben 4 | - Violet : Kl. 15, tændingsplus
Forbindes til en plus, hvor der både er + 12 volt ved tænding og start |
| Ben 5 | - Rød : Kl. 30, + 12 Volt
Forbindes til Kl. 30. En god strømforsyning er meget vigtig. Denne ledning kan monteres på batteri, sikringsboks eller tændingslåsen |
| Ben 6 | - Sort : Stel
Forbindes til en god stel på karosseriet |
| Ben 7 | - Rød/Gul : Blinklys relæ udgang (Kl. 87b)
Forbindes til blinklys systemet |
| Ben 8 | - Rød/Gul : Blinklys relæ udgang (Kl. 87)
Forbindes til blinklys systemet |
| Ben 9 | - Rød/Hvid : Blinklys relæ indgang (Kl. 30)
Forbindes denne indgang til plus, bliver blinklys relæ udgangene positive
Forbindes denne indgang til stel, bliver blinklys relæ udgangene negative |
| Ben 10 | - Orange : Sirene udgang*
Forbindes til sort ledning på sirene |
| Ben 11 | - Hvid/Violet : Motorrumms indgang**
Stel aktiv motorrumms indgang |
| Ben 12 | - Hvid/Brun : Bagagerums indgang**
Stel aktiv bagagerums indgang |

* Monteres ikke på model 215, 225 og 245

** Monteres ikke på model 215 og 225

Ledningsbeskrivelse / Special kabel

14 bens special kabel

- Ben 1 - Blå/Sort : Bruges ikke
- Ben 2 - Gul/Hvid : Bruges ikke
- Ben 3 - Gul : Kanal 2 udgang*
Stel aktiv udgang
- Ben 4 - Sort/Rød : Komfort, kabinelys, kabinevarmer relæ udgang**
Kan styre bilens komfortsystem, kabinelys eller kabinevarmer
- Ben 5 - Sort/Gul : Komfort, kabinelys, kabinevarmer relæ indgang**
Kan styre bilens komfortsystem, kabinelys eller kabinevarmer
- Ben 6 - Hvid/Orange : Startspærre / Komfort ledning
Kan tilsluttes til startspærre relæ / komfortsystem
- Ben 7 - Blå/Orange : Startspærre / Komfort ledning
Kan tilsluttes til startspærre relæ / ISM³ relæ / komfortsystem
- Ben 8 - Bruges ikke
- Ben 9 - Hvid/Sort : Bruges ikke
- Ben 10 - Grå/Rød : Bruges ikke
- Ben 11 - Grå/Sort : Bruges ikke
- Ben 12 - Grå/Hvid : Bruges ikke
- Ben 13 - Pink/Sort : Bruges ikke
- Ben 14 - Pink : Bruges ikke

* Kanal 2 er en tilkøbsmulighed

** Kabinelys / Komfort funktionen er en tilkøbsmulighed

Nødfrakoblingsprocedure

EL-PAS kan kun nødfrakobles, hvis den er i StartSpærring eller Alarm.

Lås døren op manuelt (sirenen hyl) og sæt tænding på (sirenen stopper).

1. Lysdioden i instrumentbordet blinker nu rødt, - hurtigt (5 gange i sekundet).
2. Slå tændingen fra og vent ca. 1 sekund.
3. Inden 4 sekunder, sæt tænding på og tæl antallet af gule blink.
 - Antallet skal svare til det tal, der er det første tal i koden. F.eks. 12 gule blink.
4. Slå tændingen fra og vent ca. 1 sekund.
5. Inden 4 sekunder, sæt tænding på og tæl antallet af grønne blink.
 - Antallet skal svare til det tal, der er det andet tal i koden. F.eks. 8 grønne blink.
6. Slå tændingen fra.
 - Hvis alarmen ikke frakobler inden 2 sekunder startes fra punkt 1 igen.

Efter 3 forsøg vil sirenen hyle i 30 sekunder og blinklyset blinke i 4 minutter. Herefter skal tændingen være fra i min. 5 minutter, før der kan forsøges igen.

Indkodning af nødkode / ISM reset procedure

EL-PAS skal være frakoblet, motoren skal være standset, og alle døre skal være lukket.

1. Skriv koden ned, så du har den liggende klar foran dig.
 - Koden består af 2 tal mellem 1 og 15. F.eks. 12 og 8.
2. Sæt tænding på, tænding fra, tænding på.
3. Vent mindst 4 sekunder (altså efter der vises et kort rødt blink).
4. Aktiver herefter fjernbetjeningens knap 1.
 - Lysdioden i instrumentbordet blinker nu rødt, - hurtigt (5 gange i sekundet).
5. Slå tændingen fra og vent ca. 1 sekund.
6. Inden 4 sekunder, sæt tænding på og tæl antallet af gule blink.
 - Antallet skal svare til det tal, du har valgt som første tal i koden. F.eks. 12 blink.
7. Slå tændingen fra og vent ca. 1 sekund.
8. Inden 4 sekunder, sæt tænding på og tæl antallet af grønne blink.
 - Antallet skal svare til det tal, du har valgt som andet tal i koden. F.eks. 8 blink.
9. Slå tændingen fra.

Accepteres koden, blinker lysdioden rødt 2 gange.

Accepteres koden ikke, blinker lysdioden rødt 10 gange, og du må prøve forfra igen.

Reset af ISM modul model 1303 og 1323.

Hvis ikke systemet vil godkende koden fra alarmen, kan man foretage en reset af såvel ISM modul som EL-PAS enheden.

1. Bagklap/motorhjælms åben, alle andre zoner lukket.
2. Tænding på, tænding af, tænding på.
3. Efter 4 sekunder giver lysdioden et kort blink.
4. Efter yderligere 4 sekunder udfører systemet automatisk reset.
5. Vent på at lysdioden i bilen lyser fast gult.
6. Vent ca. 10 sekunder efter at lysdioden lyser gult, og tag herefter tændingen af.

Systemet er nu reset, og en nødkode skal lægges ind.

Montering af StartSpærre

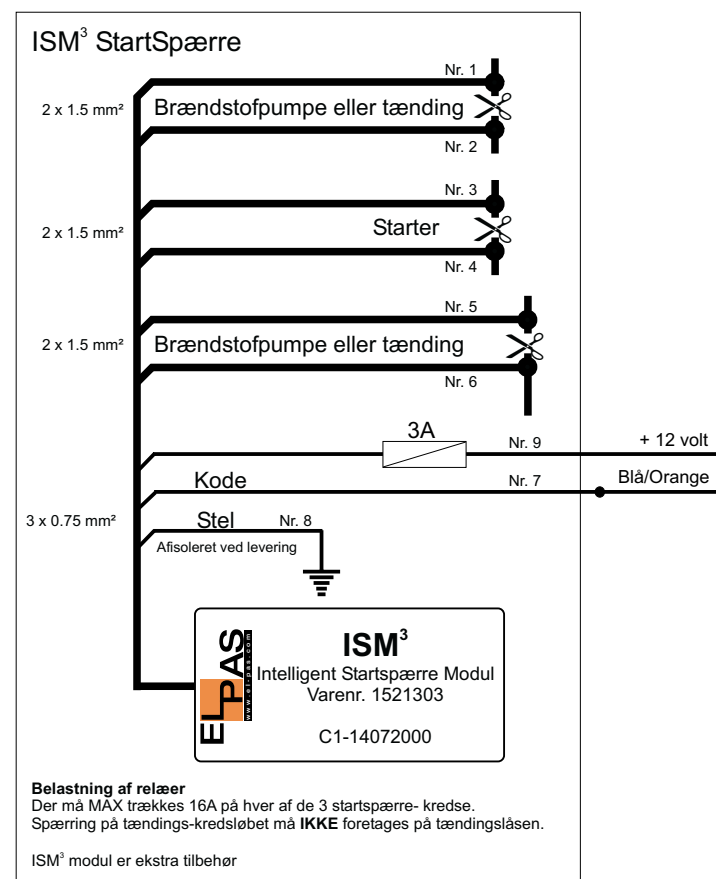
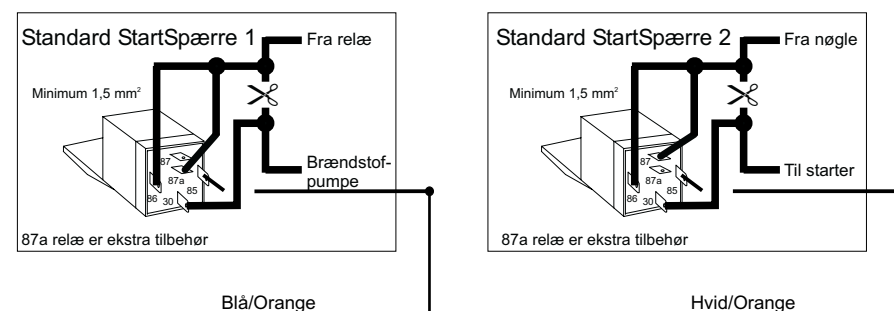

Ledningsbeskrivelse / Centrallåse tilslutning

8 bens centrallåse kabel*

- Ben 1 - Grøn/Hvid : Låse relæ, Kl. 87 / NO
- Ben 2 - Grøn/Gul : Låse relæ, Kl. 30 / COM
- Ben 3 - Sort/Violet
Stel til centrallåse styring
- Ben 4 - Rød/Violet : + 12 volt
Strømforsyning til centrallåse styring
- Ben 5 - Blå/Violet : Åbne relæ, Kl. 87a / NC
- Ben 6 - Blå/Hvid : Åbne relæ, Kl. 87 / NO
- Ben 7 - Blå/Gul : Åbne relæ, Kl. 30 / COM
- Ben 8 - Grøn/Violet : Låse relæ, Kl. 87a / NC

2 bens centrallåse kabel

- Ben 1 - Hvid/Grøn : Låse signal
Stel aktiv udgang (max 150 milliampere)
- Ben 2 - Hvid/Blå : Åbne signal
Stel aktiv udgang (max 150 milliampere)

* Kun EL-PAS 205, 225 og 245

Ændring af softjumpere

Adgang til softjumper programmering

1. Alle zoner lukkes.
2. Tænding til, tænding fra, tænding til.
3. Tryk på knap 1 på fjernbetjeningen inden 4 sekunder.
 - Blinklyset og lysdioden afgiver 1 blink for at indikere, at systemet nu står på indstilling 1.
 - Lysdioden indikerer den aktuelle indstilling.
4. Du kan nu ændre systemets indstillinger.
 - Hvis lysdioden er slukket, er indstillingen fra.
 - Hvis lysdioden er tændt, er indstillingen til.
 - For at skifte til næste indstilling tryk på knap 1.
 - For at skifte indstilling tryk på knap 2.
5. Når systemet er tilpasset bilen, tages tændingen fra, og indstillingerne gemmes i systemet. Du kan under hele programmeringen tage tændingen fra.

		Knap 2 →	
Blink	Funktion	Lysdioden lyser rødt	Lysdioden er slukket
Knap 1 ↓	1	Automatisk tyverisikring	Til* Fra
	2	1 eller 4 sekunds centrallås	4 sekund puls** 1 sekund puls*/**
	3	Fjernbetjeningens betjening	OEM* EL-PAS
	4	40 sekunder komfort	Til Fra*
	5	Alm / ISM ³ startspærre	ISM ³ startspærre Alm. startspærre
	6	Blink ved til / frakobling	Til* Fra
	7	Fabriksindstilling	Nulstiller enhed Ingen funktion*
	8	Aktiv / Interaktiv startspærre	Interaktiv* Aktiv

* Fabriksindstillinger

** Hvis lysdioden blinker hurtigt rødt, er indstillingen ændret med PC software.

Softjumper beskrivelse

- 1. Automatisk tyverisikring.** Hvis denne funktion er slået til, vil startspærren koble til, senest 5 minutter efter tændingen er slået fra.
- 2. 1 eller 4 sekund centrallås.** Sætter hvor lang tid centrallås åbne/låse ledningen holder signalet. Hvis der er valgt 1 sekund puls, og centrallåsene ikke åbner/låser rigtigt, fordi signalet er for kort, vælges 4 sekund puls.
- 3. Fjernbetjeningens betjening.** Vælges **EL-PAS** betjening er knap 1 både til og frakobling. Knap 2 er kanal 2*. Vælges OEM betjening er knap 1 tilkobling og knap 2 frakobling. Knap 3 er kanal 2*.
- 4. 40 sekunder komfort.** Vælges 40 sekunder komfort vil centrallås låseledningen låse med den valgte centrallås puls og vente 4** sekunder. Herefter vil låseledningen igen være aktiv i 40 sekunder.
- 5. Alm / ISM³ startspærre***.** Vælges alm. startspærre kan der på startspærre ledningen fra alarmer bruges et alm. 87a relæ til startspærre. Vælges ISM³ skal der bruges et ISM³ startspærre modul.
- 6. Blink ved til- / frakobling.** Hvis denne funktion er slået til, er der blinklys kvittering ved til- / frakobling. Er funktionen slået fra, er der ikke kvittering ved til- / frakobling.
- 7. Fabriksindstillinger.** Hvis denne funktion aktiveres, sættes alarmer tilbage til fabriksindstillinger.
- 8. Aktiv / Interaktiv StartSpærre.** Hvis denne funktion er sat til Aktiv, vil der være stel på den Hvid/Orange ledning, når systemet er tilkoblet. Er funktionen sat til InterAktiv, vil der være stel på den Hvid/Orange ledning, når systemet er frakoblet.

* Kanal 2 er en tilkøbsmulighed.

** Denne tid kan variere fra 4 sekunder, hvis der i PC setup programmet er specificeret en anden værdi.

*** Kan ikke aktiveres i model 215 og 225.

Centrallås tilslutning / Diagram

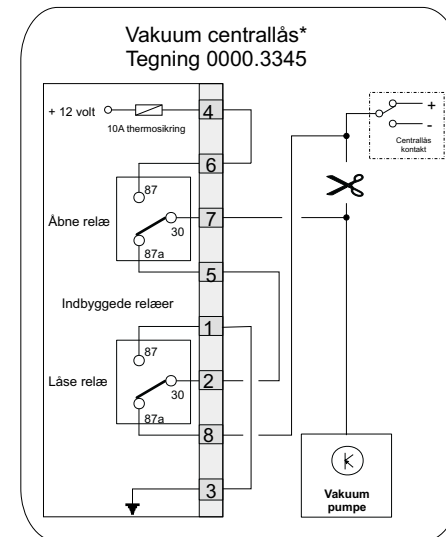
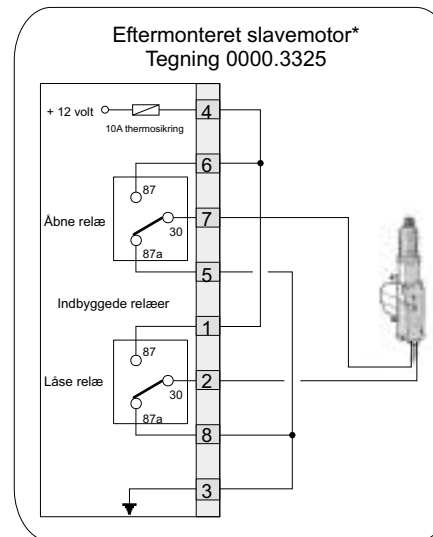
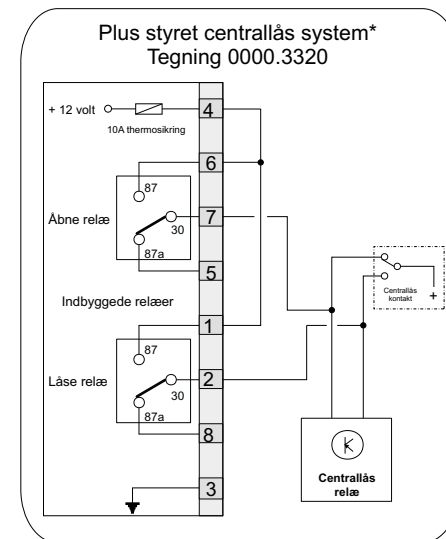
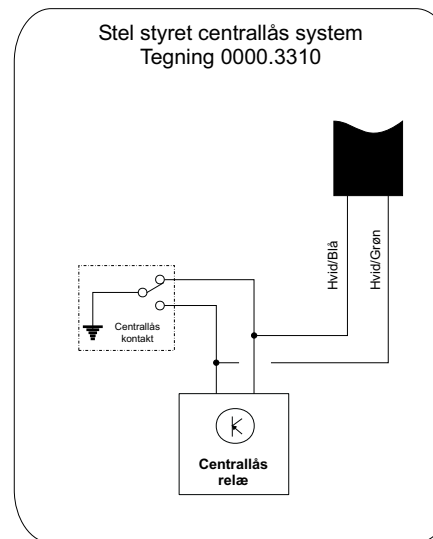

* Kun EL-PAS 205, 225 og 245

Skematisk lednings oversigt

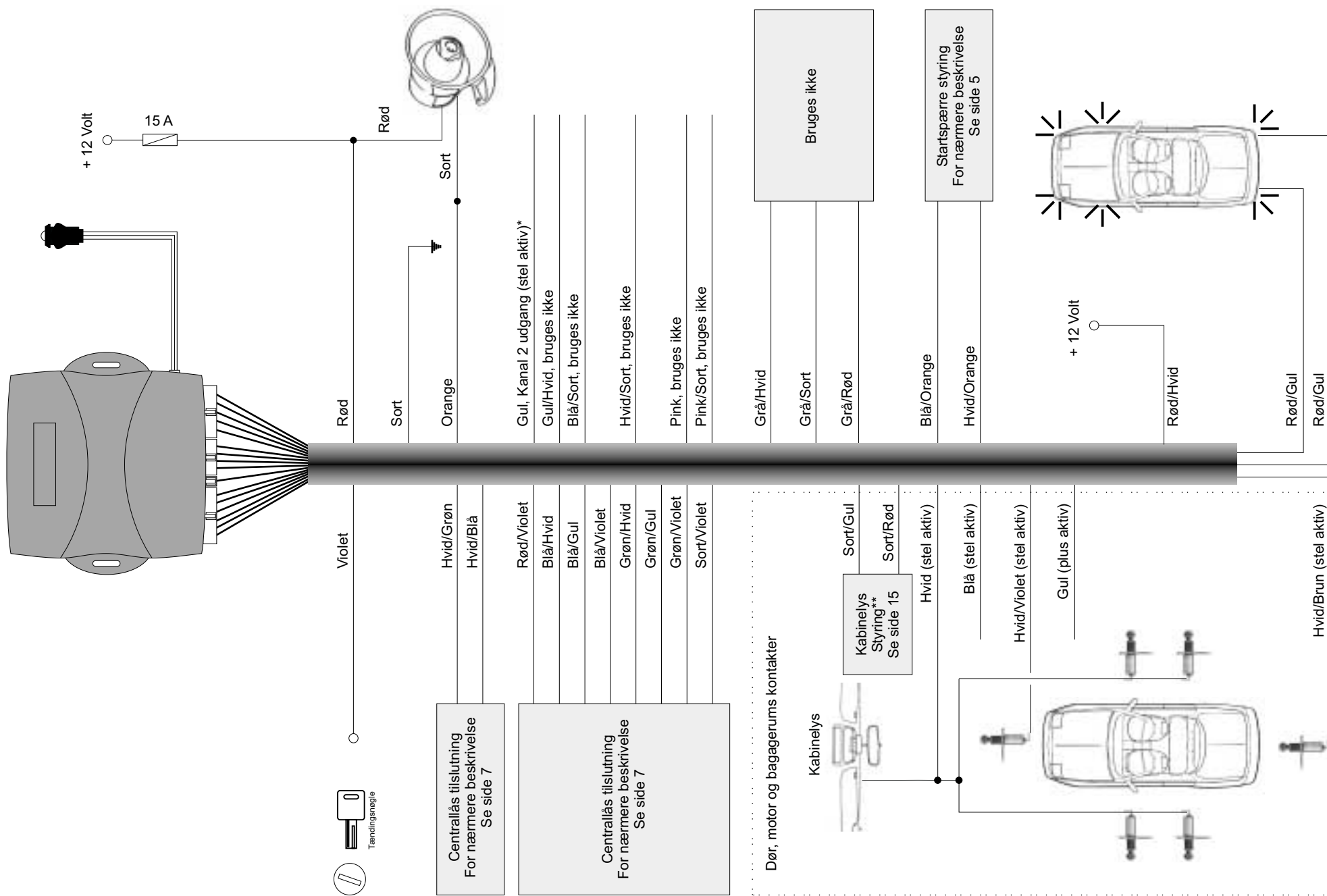

* Kanal 2 er en tilkøbsmulighed
 ** Kabinelysstyring er en tilkøbsmulighed